

- für Direktantriebe, mit Metallbalgkupplung
- beidseitig mit radialer Klemmnabe
- Ausgleich von Wellenversatz

- for direct drives, with bellows attachment
- with radial clamping hub on both sides
- compensation of misalignment

Technische Daten / technical data:

ECPB	Einstellbereich	max. UPM	Trägheitsmoment	Masse	Torsionssteife	max. Wellenversatz [mm]		Anziehmoment Klemmschrauben		ØD1 [mm]		ØD2 [mm]	
	setting range	max. speed	moment of inertia	mass	torsional stiffness	shaft displacement [mm]		tightening torque of screws		ØD1 [mm]		ØD2 [mm]	
	TA [Nm]	[min ⁻¹]	[10 ⁻³ kgm ²]	[kg]	[Nm/arc-min]	axial ±	lateral	f [Nm]	i [Nm]	min	max	min	max
20 - 1	0,5 - 1	4.000	0,05	0,26	0,4	0,5	0,1	M3 [2]	M5 [10]	5	10(14)	5	14
20 - 2	1 - 2												
25 - 2,6	1,8 - 2,6	4.000	0,13	0,45	2,1	0,5	0,15	M5 [8]	M5 [10]	6	19 (24)	6	16
25 - 6	3,6 - 6												
25 - 12	6 - 12												
35 - 15	*8 - 15	4.000	0,5	1	9	0,5	0,2	M6 [14]	M6 [18]	8	32	10	25,4
35 - 30	13 - 30												
35 - 45	22 - 45												
46 - 60	*25 - 60												
46 - 100	40 - 100	4.000	1,5	1,9	20	0,6	0,2	M8 [35] (30)	M8 [40]	13	30 (38)	18	35
46 - 150	60 - 150												
65 - 230	*80 - 230												
65 - 330	130 - 330	4.000	5,5	3,8	28	0,8	0,2	M10 [65] (50)	M10 [80]	24	32 (43)	24	44
80 - 500	200 - 500												
80 - 800	350 - 800	4.000	14	6,8	52	0,8	0,2	M12 [115] (90)	M14 [220]	35	42 (55)	28	58
115 - 1000	500 - 1000												
115 - 2000	800 - 2000	3.000	17,2	8,3	106	0,7	0,2	M14 [200] (140)	M14 [220]	42	55 (68)	40	100
80 - 800	350 - 800												
115 - 1000	500 - 1000	3.000	80	20	150	0,8	0,2	M14 [200] (140)	2 x M16 [290]	45	65 (75)	42	100
115 - 2000	800 - 2000												

Temperaturbereich: -30 °C bis +200 °C
temperature range: 243 K to 473 K

auf Anfrage korrosionsgeschützt / on request corrosion resistant



Werkstoff / material:
Sicherheitsenteil: Vergütungsstahl / safety part: tempered steel
Klemmnabe: Aluminium hochfest/ clamping hub: high tensile aluminium
Größe 2000: Stahl S235JR mit Balg verschweißt / size 2000: steel S235JR welded with bellows
Balg: Edelstahl / bellows: stainless steel
Schrauben: vernickelt / screws: nickel plated

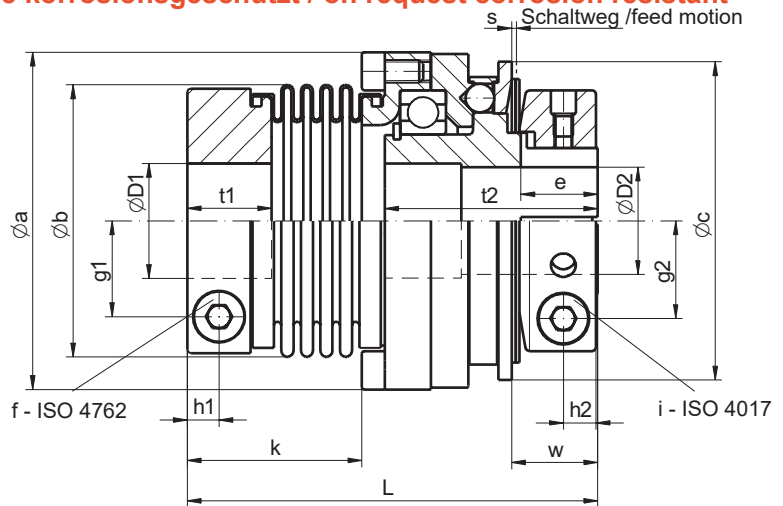

Abmessungen nach / dimensions acc. to DIN ISO 2768 cH [mm]:

ECPB	Øa	Øb	Øc	e	g1	g2	h1	h2	k	L±1	s	t1	t2	w
1 / 2	40,5	24(28)	42	14	7,5	13,5	4,4	6	25	62,5	0,8	8	33	14,6
2,6 / 6 / 12	52,5	40 (45)	48	14	13	13,5	6	6	36,6	81	0,9	16,5	41	16
15 / 30 / 45	69	56	66	16	19	19,5	8	7,5	43	94,5	1,2	20	48	18,5
60 / 100 / 150	88	71	83	20	25	25,5	9	8,5	45,5	107	1,6	22	55,5	22
230 / 330	115	82	109	23	28,5	32	11,5	10,5	52	132	1,8	26	72	26
500	137	101	132	32	35	42	13	13,5	60	156	2,5	29	87,5	37
800		122			42		16					74,5		
1000	181	133	185	74	47	69	18,5	17/30	87,5	220	3,7	35	124	74
2000		157			54		17,5							

Das Ausrückmoment TA ist stufenlos einstellbar. Falls nicht vom Besteller vorgegeben, wird auf TA max. voreingestellt. Kleinere Einstellbereiche und alternative Baulängen auf Anfrage möglich.

The disengagement torque TA is adjustable steplessly. If the customer does not specify a setting value, the setting is done at TA max. Smaller torque ranges and alternative length of bellows available on request.

(Klammerwerte): Reduziertes Anzugsmoment bei größeren Nabenbohrungen, s. auch D1 max. / *Kleinere Einstellbereiche möglich / **Alternative Baulängen erhältlich auf Anfrage

(value in bracket): Reduced torque for bigger hub bores, s. also D1 max / *Smaller torque ranges possible / **Alternative length available on request

Bestellbeispiel / ordering example: ECPB 35-30 D1 = 28 H7 D2 = 24 H7 TA = 25 Nm